

**BERANDEBI**

FICHA TÉCNICA | PRENSAS PELLETIZADORAS

- ✓ Prensas pelletizadoras
- ✓ Capacidades de 2,5 a 10 tn/hr
- ✓ Equipadas con acondicionadores simples o dobles (de diámetros iguales o diferentes), según aplicación
- ✓ Matrices acero al carbono o acero inoxidable
- ✓ Lubricación automática de rolos compresores (opcional)
- ✓ Bandeja desplazable y malacate para cambio de matriz.

Modelos de Prensas Pelletizadoras	Variante Acondicionador	Dimensiones en mm			Motor principal [HP]
		A	B	C	
DAB 2500	Simple	2000	2370	1682	40
DAB 5000	Simple	2230	2850	2160	75
	Doble	2230	2850	2160	100
DAB 10000	Simple	3250	3900	2700	125/150
	Doble	3250	3900	2700	180/220

Modelos de acondicionadores y alimentadores	PAL [HP]	PAS [HP]	Acondicionador Doble	
			PADT [HP]	PADR [HP]
DAB 2500	1	3	-	-
DAB 5000	1	5,5	5,5	4
DAB 10000	2	10	12,5	10

PAL: Potencia motor del alimentador

PAS: Potencia del acondicionador simple

PADT: Potencia del motor de traslación del acondicionador doble

PADR: Potencia del motor de retardo del acondicionador doble

Tel./Fax: (+54) 3492 440166 / 172

E-mail: ventas@berandebi.com.ar

www.berandebi.com.ar

Ruta Nac. 34 224 - CP. 2300 RAFAELA (Sta. Fe) – ARGENTINA



BERANDEBI

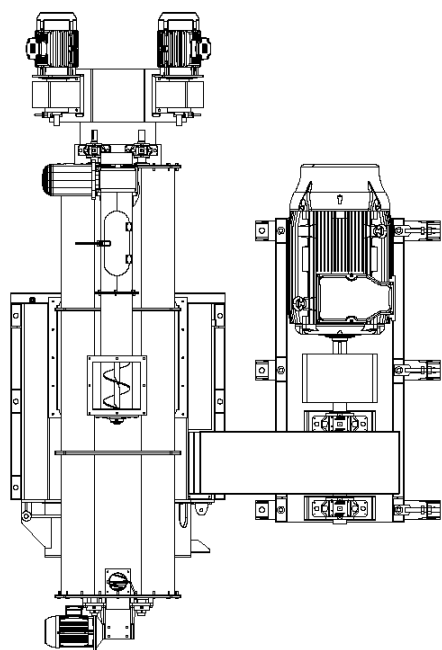
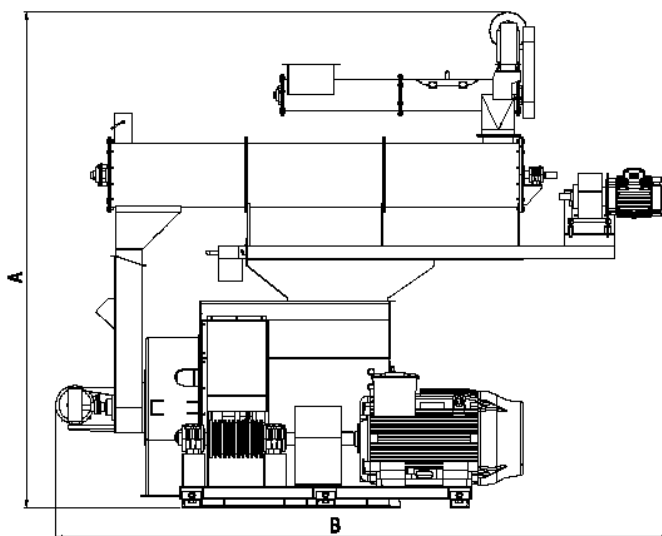
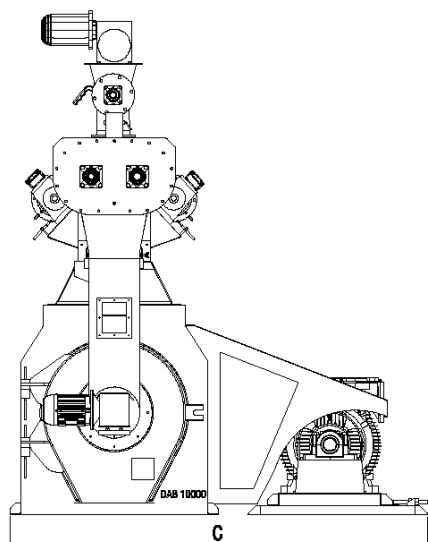

Tel./Fax: (+54) 3492 440166 / 172

E-mail: ventas@berandebi.com.ar

www.berandebi.com.ar

Ruta Nac. 34 224 - CP. 2300 RAFAELA (Sta. Fe) – ARGENTINA